

باسمه تعالی

| | | |
|---------------------------------|--------------------|--|
| مدت امتحان: ۲۰۰ دقیقه | رشته: ساخت و تولید | راهنمای تصحیح سؤالات امتحان نهایی درس: رسم فنی تخصصی |
| تاریخ امتحان: ۸۶/۳/۵ | | سال سوم آموزش فنی و حرفه ای |
| اداره کل سنجش و ارزشیابی تحصیلی | | |

شماره ۴

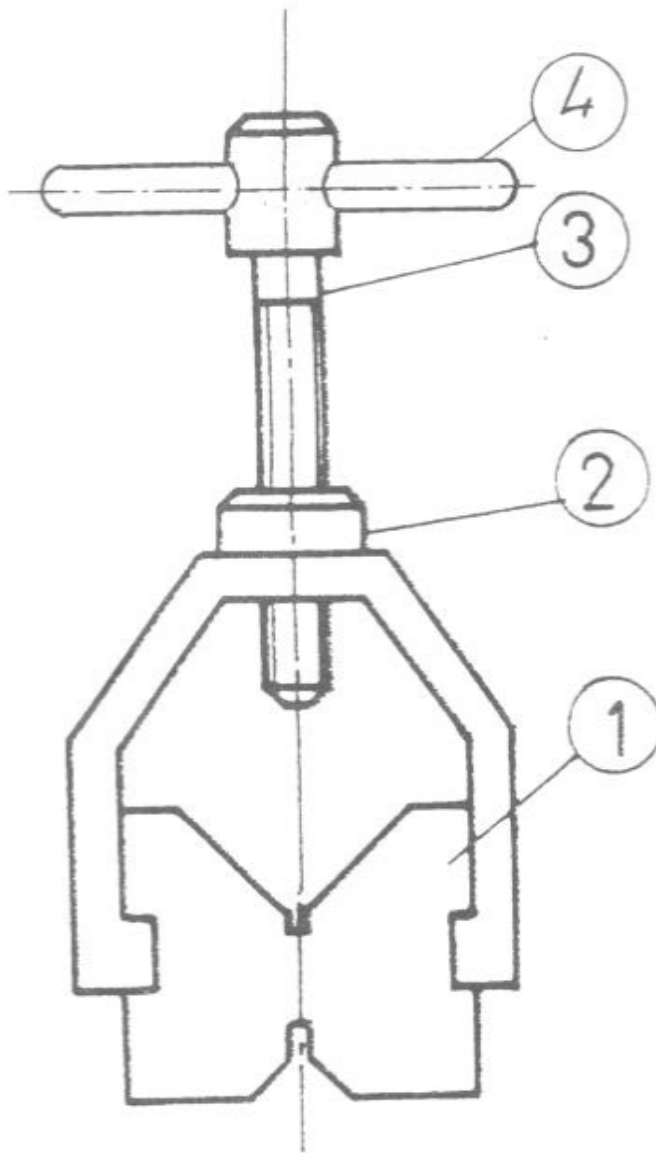

نظر همکاران محترم مصحح بر کلید ارجح است

باسمه تعالی

| | | |
|---------------------------------|-----------------------------|--|
| مدت امتحان: ۲۰۰ دقیقه | رشته: ساخت و تولید | رسم فنی تخصصی راهنمای تصحیح سوالات امتحان نهایی درس: |
| تاریخ امتحان: ۱۶/۳/۵ | سال سوم آموزش فنی و حرفه ای | |
| اداره کل سنجش و ارزشیابی تحصیلی | | ۳ برگ راهنمای تصحیح |

راهنمای تصحیح

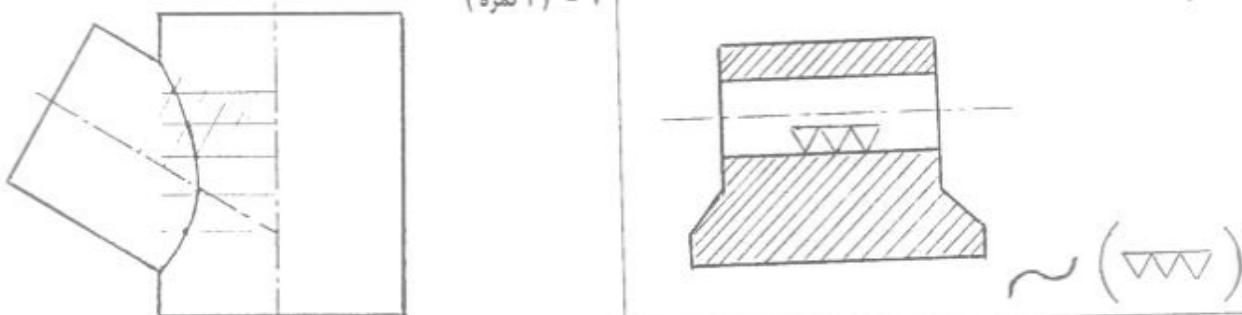
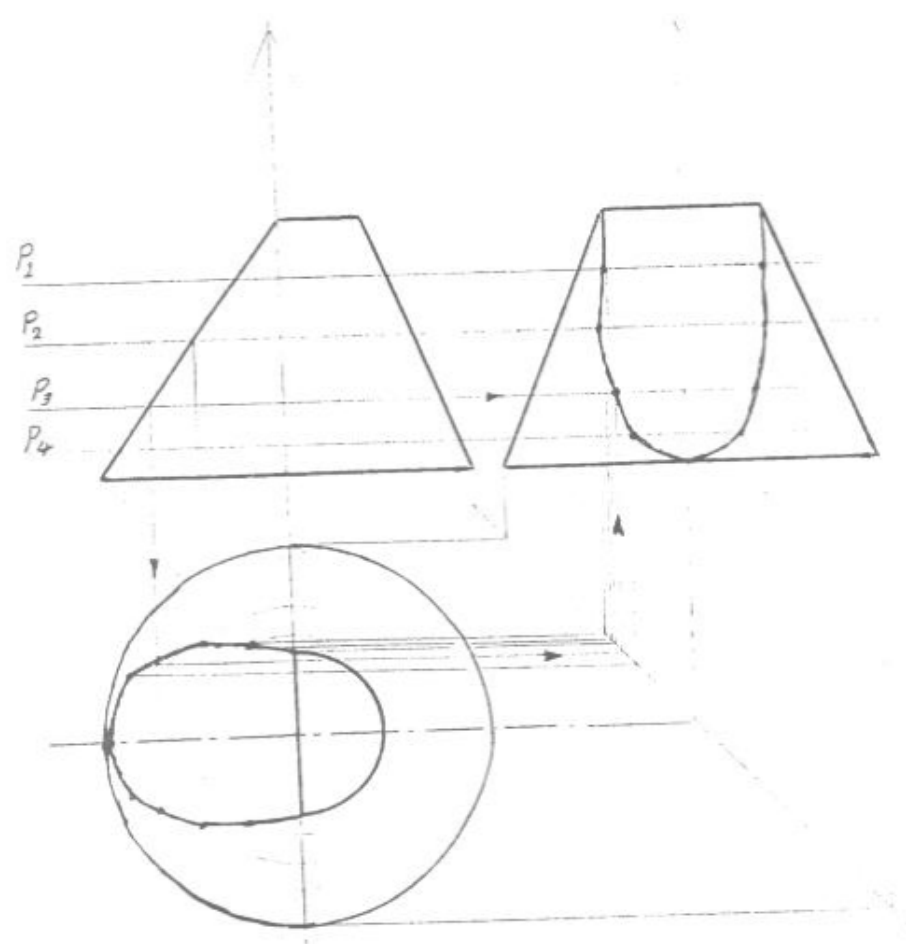
| ردیف | راهنمای تصحیح |
|------|--|
| ۱ | خیر (۰/۲۵) هر سطح را باید با دقتی در حد لزوم پرداخت نمود زیرا پرداخت زیادتر از نیاز باعث صرف وقت و هزینه بیشتر است (۰/۵) و در نهایت باعث بالا رفتن قیمت تولید می شود. (۰/۲۵) |
| ۲ | عبارت است از وضعیت انحراف اندازه مجاز نسبت به خط صفر (۰/۷۵) با پنج موقعیت (۰/۲۵) |
| ۳ | الف) ثبوت میله (۰/۲۵) انطباق پرسی (۰/۵) ب) میله (۰/۲۵) |
| ۴ | یک اندازه عملی و موثر (۰/۵) |
| ۵ | ۱ نمره <div style="border: 1px solid black; padding: 5px; display: inline-block;"> // 0/05 A </div> |
| ۶ | ۱ نمره ۷ - (۱ نمره)  |
| ۸ | الف) (۰/۲۵) ب) ۱ نمره ج) ۰/۷۵  |

باسمه تعالی

| | | |
|---------------------------------|--------------------|--|
| مدت امتحان: ۲۰۰ دقیقه | رشته: ساخت و تولید | راهنمای تصحیح سوالات امتحان تهایم درس: رسم فنی تخصصی |
| تاریخ امتحان: ۱۶/۳/۵ | | سال سوم آموزش فنی و حرفه ای |
| اداره کل سنجش و ارزشیابی تحصیلی | | |

الف) ۱- (۰/۵ نمره) ۲- (۰/۵ نمره) ب) ۱- (۰/۵ نمره) ۲- (۰/۵ نمره) ج) ۱- (۰/۵ نمره) ۲- (۰/۵ نمره) ۳- (۰/۵ نمره)

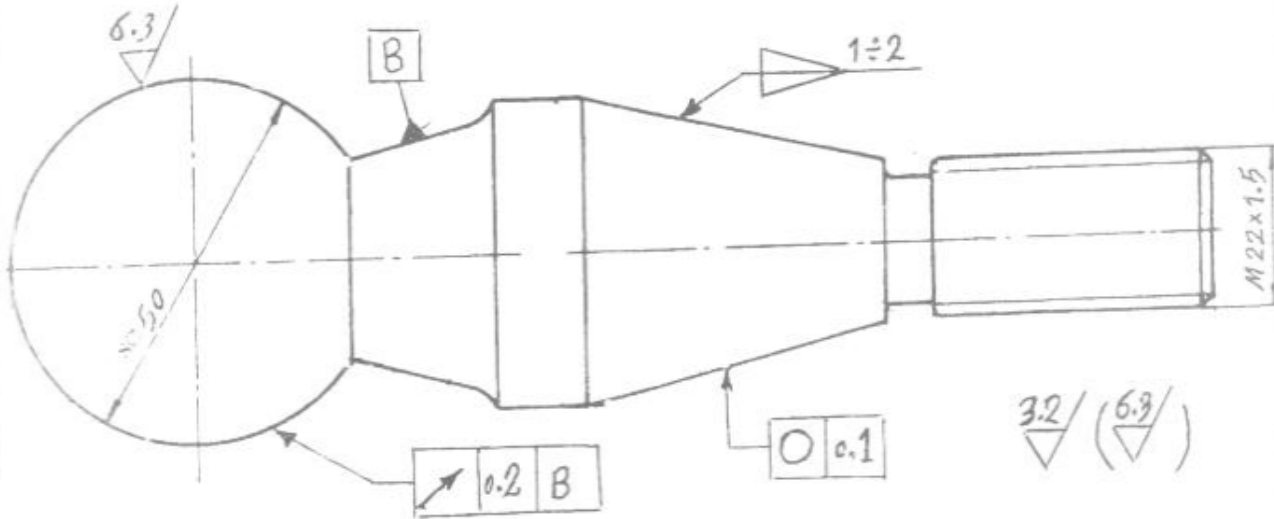

الف) ۱- (۲ نمره) ۲- (۱ نمره) ب) ۱ نمره

